

32830/000:"SÜD" - BEZEICHNET
MIT DER FARBE (S → N)
"JIH" - BAREVNÉ OZNAČENÍ

▽ LÜCKE 0,01 ... 0,3
DOVOLENÁ MEZERA

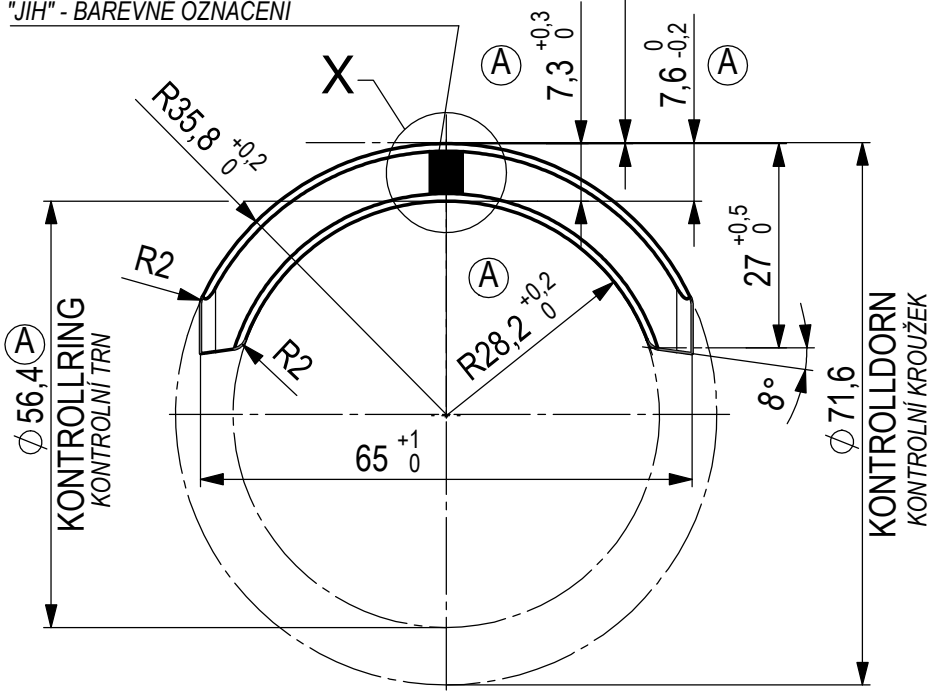

X
2:1

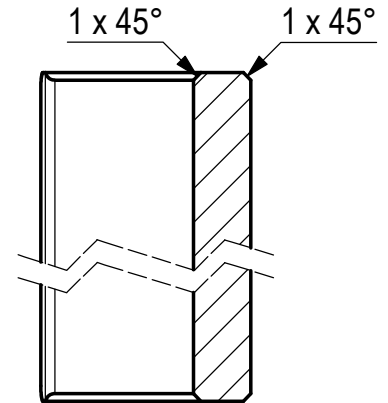
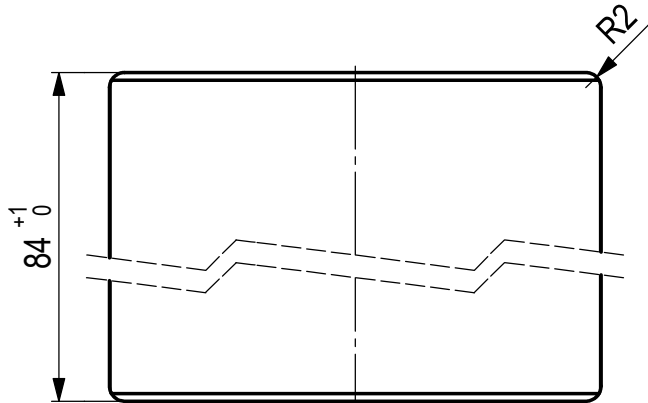
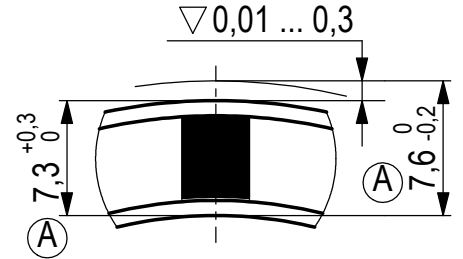

$B_r \geq 0,43T$ (A)
 $H_{cB} \geq 260 \text{ kA/m}$ $H_{cJ} \geq 270 \text{ kA/m}$ (A)
 $(BH)_{MAX} \geq 33 \text{ kJ/m}^3$ (A)

▽ -ABNAHMEABMESSUNGEN / PŘEJÍMAČÍ ROZMĚRY
ABNAHMEKRITERIUM AQL=1,0 NACH ČSN ISO 2859-1, KONTROLLNIVEAU S4.
/ PŘEJÍMAČÍ KRITÉRIUM AQL=1,0 DLE ČSN ISO 2859-1, KONTROLNÍ ÚROVEŇ S4.

100% KONTROLLE DES MAGNETISCHEN FLUSSESTOLERANZFELD 3% IN DEM LOS (max/min 1,03).
/ 100% KONTROLA TOLERANCE MAGNETICKÉHO TOKU DO 3% V POMĚRU (max/min 1,03).

32830/001: "NORD" - OHNE BEZEICHNUNG (N → S) / "SEVER" - BEZ OZNAČENÍ

| Název | Rozměr | Norma - Materiál | Poznámka |
|-------|--------|------------------|----------|
| - | ∅ | - | - |

| | | | | | | |
|-----------------------|-------------------|--------------------|-------|-------|--------|-------|
| Měřitko 1:1 | Kreslil | Datum 24.7.2015 | Změna | Datum | Podpis | Index |
| | Kontroloval | | | | | |
| | Norm. ref. | | | | | |
| | Schválil KON | | | | | |
| Schválil TECH | PRE 9x (A1,A2,C1) | 28.06.21 | (A) | | | |

| | | | |
|---------------------------------|----------------------------------|-------------------------|--|
| Typ - Název MAGNET | Starý výkres - Číslo nástroje | Tvar. č. 1.91 | Tolerance ISO 2768-mK Číslo výkresu 32830/... |
| List: 1 | Listů: 1 | Formát listu: A4 | |